

Iedereen elektrisch

Maarten Van Houdenhove
Pr – en persverantwoordelijke



COLRUYTGROUP

JA,
elektrisch rijden
wordt de norm.

DATS 24

 COLRUYTGROUP



Nieuwe wagens vanaf 2035?

Enkel volledig
elektrische wagens
zullen nog kunnen
worden ingeschreven

Quid e-fuels?

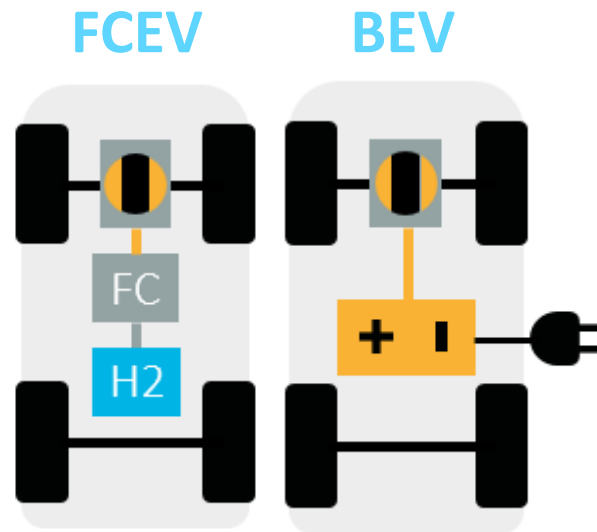

De keuze van een wagen is steeds individueel en gebaseerd op de combinatie van verschillende criteria.

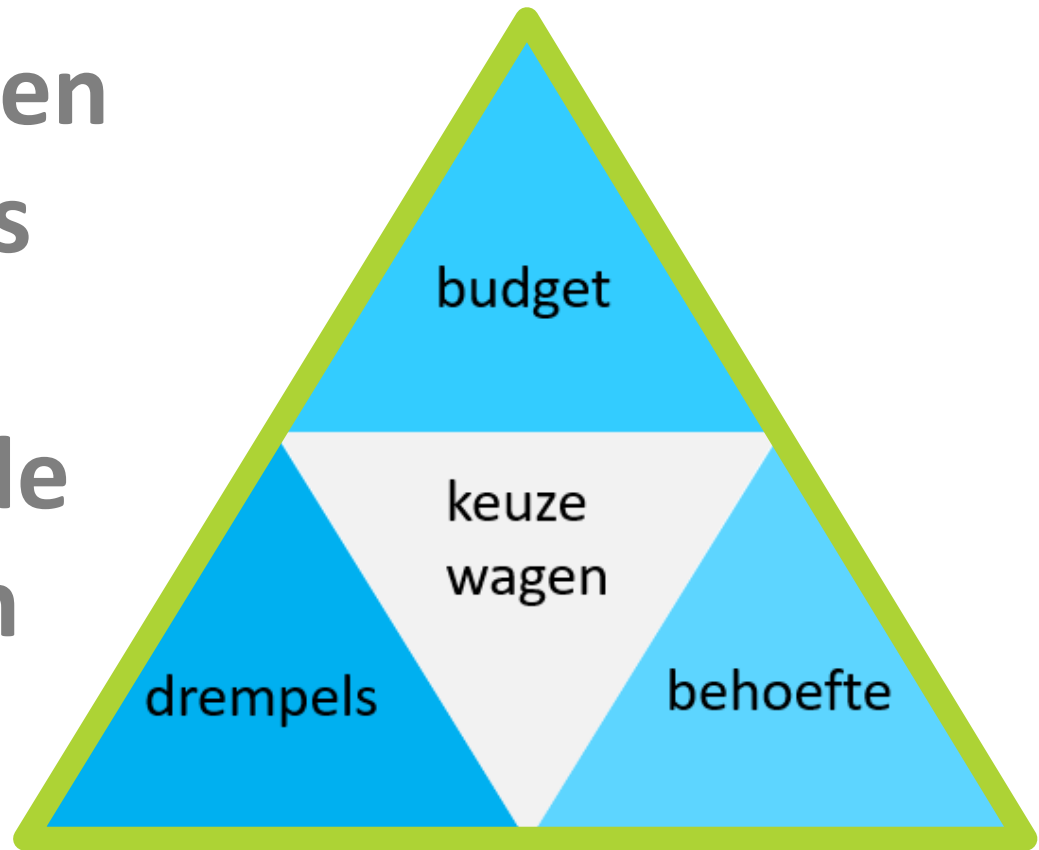

1

92% match

Batterij-elektrisch:

de stroomversneller

Een batterij-elektrische auto (BEV) rijdt 100 % elektrisch. Hij heeft een elektromotor die gevoed wordt door een grote batterij (tot 105 kWh) i.p.v. een verbrandingsmotor. Je laadt deze auto bij aan een laadpunt. Hij stoot niets uit.

! Moet de auto een caravan of aanhangwagen kunnen trekken?
Check met je verdeler of jouw model dat kan.

2

69% match

Plug-in

de combi

Een plug-in auto (PHEV) rijdt 100 % elektrisch. Hij heeft een elektromotor die gevoed wordt door een grote batterij (tot 105 kWh) i.p.v. een verbrandingsmotor. Je laadt deze auto bij aan een laadpunt. Hij stoot niets uit.

! Moet de auto een caravan of aanhangwagen kunnen trekken?
Check met je verdeler of jouw model dat kan.

Je keuze
wordt
steeds
makkelijker

**BEV is
steeds meer
haalbaar**



DATS 24

COLRUYTGROUP

BEV is steeds meer haalbaar

VW Golf 8/Audi A3	MHEV - benzine automaat	TDI - diesel automaat	Plug-in benzine automaat	ID-3 mid battery automaat 5-zit - 100% laadpaal DATS 24	ID-3 mid battery automaat 5-zit - 100% energiecontract DATS 24	ID-3 mid battery automaat 5-zit - 100% energiecontract DATS 24 + ZP	ID-3 large battery automaat 5-zit 100% laadpaal DATS 24	ID-3 large battery automaat 5-zit 100% energiecontract DATS 24	ID-3 large battery automaat 5-zit 100% laadpaal DATS 24
zo equivalent mogelijke motorisaties	1.5 eTSI 7DSG	2.0 Tdi SCR 7DSG	Audi A3 1.4 TFSIe	58 kWh	58 kWh	58 kWh	77 kWh	77 kWh	77 kWh
KW	96	110	110	150	150	150	150	150	150
CO2	123	115	24	0	0	0	0	0	0
verbruik in L en Kg + L en kWh cfr spritmonitor.de	6,35	5,5	3,65 17,4	19,7	19,7	19,7	19,7	19,7	19,7
aankoopprijs voertuig basis	€35.635,00	€38.375,00	€42.770,00	€45.485,00	€45.485,00	€45.485,00	€54.580,00	€54.580,00	€54.580,00
belasting op inverkeerstelling	€179,06	€647,84	€50,38	€0,00	€0,00	€0,00	€0,00	€0,00	€0,00
jaarlijks bedrag verkeersbelasting	€209,42	€509,36	€128,84	€0,00	€0,00	€0,00	€0,00	€0,00	€0,00
verkeersbelasting over 8 jaar	€1.675,36	€4.074,88	€1.030,72	€0,00	€0,00	€0,00	€0,00	€0,00	€0,00
verbruik 15.000 km/j en 8 jaar // CNG 90/10 verhouding en PHEV 70/30	€13.449,30	€11.411,40	€12.058,63	€13.002,00	€8.274,00	€4.728,00	€13.002,00	€8.274,00	€4.728,00
laadinfrastructuur thuis			€1.500,00	€1.500,00	€1.500,00	€1.500,00	€1.500,00	€1.500,00	€1.500,00
impact 3-fasig thuisladen 11 kW op capaciteitsstarief gedurende 8 j					€3.200,00	€800,00		€3.200,00	€800,00
TCO na 8j (excl. onderhoud, verzekering, restwaarde)	€50.938,72	€54.509,12	€57.409,73	€59.987,00	€55.259,00	€51.713,00	€69.082,00	€64.354,00	€60.808,00



prijzen DATS 24 Halle 13/04/2023		€
kost benzine E10 95 L		1,765
kost diesel L		1,729
KWh laadpaal 22 kW DATS 24 - 04/2023		0,55
KWh energiecontract KW DATS 24 - 04/2023		0,35
KWh energiecontract DATS 24 - 04/2023 en zonnepanelen		0,20



DATS 24 gaat vol voor EV



COLRUYTGROUP

Waar laden EV-rijders?

Thuis



80 > 60%

Onderweg

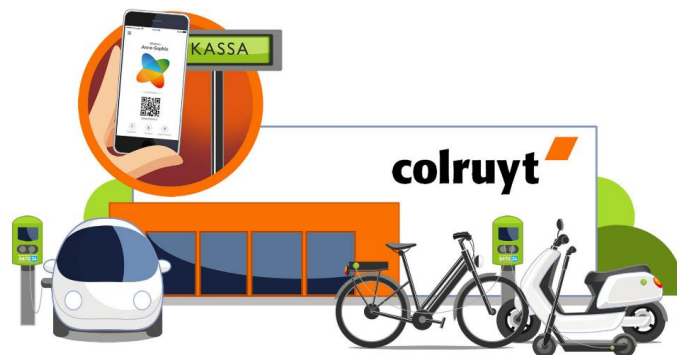

5 > 20%

Op het werk

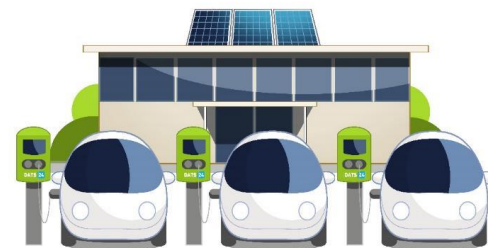

15 > 20%

Het komende jaar verdrievoudigt DATS 24 het aantal laadpunten op de parkings van winkels van CG





Specifiek EV: One pedal driving

DATS 24

COLRUYTGROUP

One pedal driving



One pedal driving

Verbruik 1^e 250 m = -16 kWh/100



D
Gas geven

30m naar
40 km/u

60 kWh

D
Uitrollen,
géén gas geven

-3 kWh

D > B
regenereren en
afremmen

-60 kWh

B > D
Uitrollen,
géén gas
geven

-3 kWh

En wat met waterstof?

DATS 24

Wat is een FCEV?

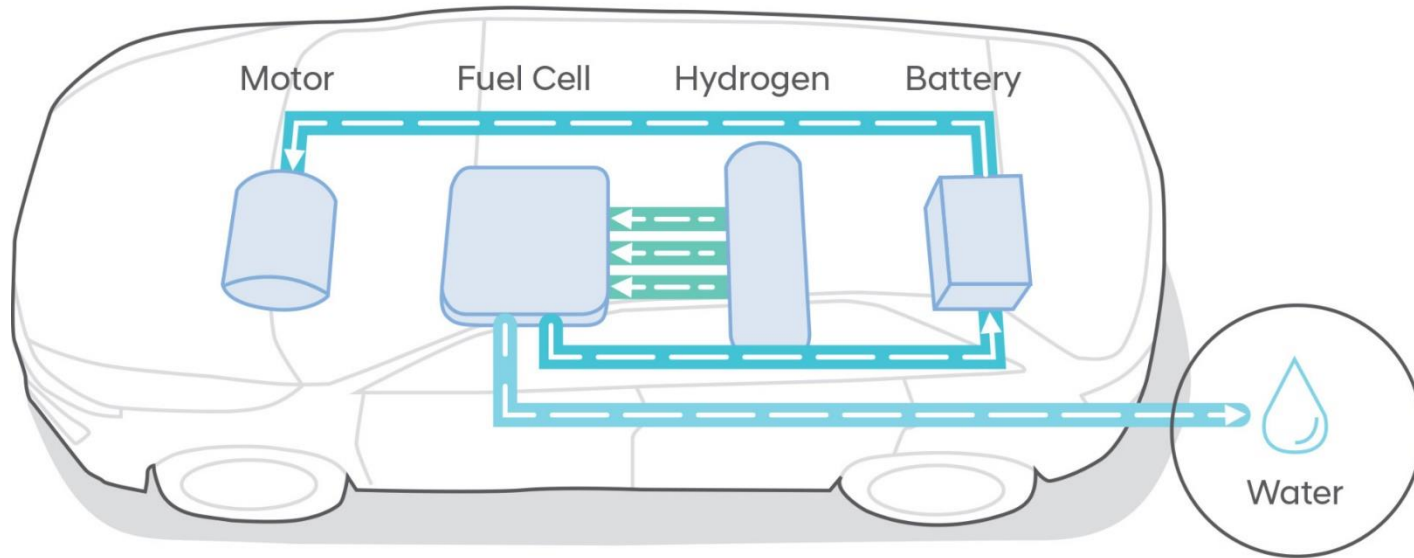

DATS 24 opent de markt voor H2

DATS 24

COLRUYTGROUP

H2-stations in Belgium

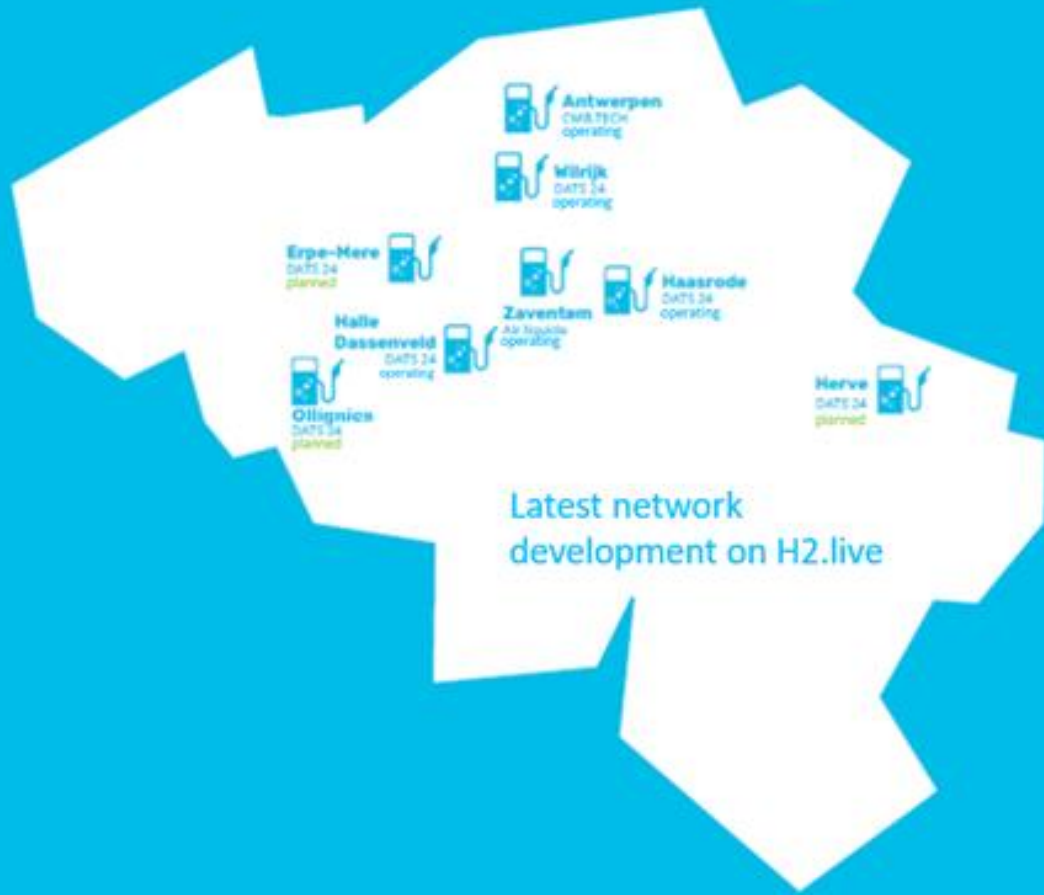

Latest network
development on H2.live



Wat
doet
DATS 24
nog?

DATS 24

COLRUYTGROUP



**DATS 24 is
ISO14001-
gecertifieerd**





DATS 24

COLRUYTGROUP

145 tankstations, waarvan 92 met CNG

+600 laadpunten + nieuwe 'stroomstoot' in ontwikkeling

3 geïntegreerde H2-stations, 3 bijkomende gepland

Grootste semi-publiek laadplein in België

Laadpas DATS 24 voordelig, app komt er aan



DATS 24

 COLRUYTGROUP

Leverancier van aardgas en 100% groene stroom, door Colruyt Group zelf geproduceerd op het land en in de Noordzee. En dit voor gezinnen en bedrijven in Vlaanderen en Wallonië.

DATS 24 scoort goed in V-test bij vergelijkbare producten zonder extra voorwaarden



DATS 24

V-test 04/2023

DATS 24

COLRUYTGROUP

Resultaten V-test®

[Hoe gebruiken](#)
[Afdrukken](#)
[Hoe veranderen van contract](#)

Veldstraat 10

Gas

Elektriciteit

Teruglevering

START DE KEUZEHULP

Variabel tarief ✕

Klachtenindicator: Toon alles ✕

Looptijd: Onbepaald ✕

[Wis alle filters](#)

Hoe wil je de resultaten zien?

Verfijn je resultaten

Tarief

- Vast
 Variabel

Looptijd

- 1 jaar
 2 jaar
 3 jaar
 Onbepaald

Hoe zeker ben je van de prijs?

Facturatie

Doelgroep

Andere voorwaarden

Moet je betalen bij de start van het contract?

Leveranciers

Klachtenindicator

[Bekijk de gegevens](#) die we voor deze berekening gebruikt hebben.

PER JAAR

PER MAAND
(SCHAK JE VOORSCHOT)

PER KWH



Bolt Go

Bolt ★★★★★☆

Variabel tarief

- Betaling via domiciliëring is verplicht.
- Voor dit contract heb je internet nodig.
- Te combineren met ander contract bij dezelfde leverancier.
- Voorschot voor een jaar te betalen bij start van het contract

GESCHATTE
MAANDPRIJS
INCLUSIEF BTW

€ 40,⁶⁰

MEER DETAILS

KIES & COMBINEER

Vergelijk dit contract



Basic

Luminus ★★★★★☆

Variabel tarief

- Voor dit contract heb je internet nodig.

GESCHATTE
MAANDPRIJS
INCLUSIEF BTW

€ 41,⁶⁶

MEER DETAILS

KIES & COMBINEER

Vergelijk dit contract



Aardgas Variabel

DATS 24

COLRUYTGROUP

Variabel tarief

- Voor dit contract heb je internet nodig.

GESCHATTE
MAANDPRIJS
INCLUSIEF BTW

€ 42,⁶¹

MEER DETAILS

KIES & COMBINEER

Vergelijk dit contract

Resultaten V-test®

[Hoe gebruiken](#) [Afdrukken](#) [Hoe veranderen van contract](#)

Veldstraat 10



Gas

Elektriciteit

Teruglevering

START DE KEUZEHULP

Variabel tarief ✕

Klachtenindicator: Toon alles ✕

100% groen ✕

Looptijd: Onbepaald ✕

[Wis alle filters](#)

Hoe wil je de resultaten zien? ▾

Verfijn je resultaten

Tarief ⓘ ▴

- Vast
- Variabel

Looptijd ⓘ ▴

- 1 jaar
- 2 jaar
- 3 jaar

Onbepaald

Groene stroom ⓘ ▾

Hoe zeker ben je van de prijs? ⓘ ▾

Facturatie ⓘ ▾

Doelgroep ⓘ ▾

Andere voorwaarden ⓘ ▾

Moet je betalen bij de start van het contract? ⓘ ▾

[Bekijk de gegevens](#) die we voor deze berekening gebruikt hebben.

PER JAAR

PER MAAND
(SCHAT JE VOORSCHOT)

PER KWH



Bolt Go

Bolt ★★★★★☆

Variabel tarief 100% groen & lokaal

- ▶ Betaling via domiciliëring is verplicht.
- ▶ Voor dit contract heb je internet nodig.
- ▶ Voorschot voor een jaar te betalen bij start van het contract

GESCHATTE
MAANDPRIJS
INCLUSIEF BTW

€ 104.⁸⁸

MEER DETAILS

KIES & COMBINEER

Vergelijk dit contract



Elektriciteit Groen Variabel

DATS 24



Variabel tarief 100% groen & lokaal

- ▶ Voor dit contract heb je internet nodig.
- ▶ Voor energiedelen zijn er extra kosten en/of voorwaarden.

GESCHATTE
MAANDPRIJS
INCLUSIEF BTW

€ 108.⁶²

MEER DETAILS

KIES & COMBINEER

Vergelijk dit contract



Bolt Online

Bolt ★★★★★☆

Variabel tarief 100% groen & lokaal

- ▶ Betaling via domiciliëring is verplicht.
- ▶ Voor dit contract heb je internet nodig.

GESCHATTE
MAANDPRIJS
INCLUSIEF BTW

€ 110.¹³

MEER DETAILS

KIES & COMBINEER

Vergelijk dit contract



Volg ons op

www.linkedin.com/company/dats24

www.instagram.com/dats24

www.facebook.com/dats24

DATS 24

 COLRUYTGROUP